

**STATE JUDICIARY DEPARTMENT
PRIME MINISTER OFFICE
BRUNEI DARUSSALAM**

REF: JKN/KEW/SH/23-1.4.8(2025-2026/8)

QUOTATION FOR:

**SUPPLY, DELIVERY AND INSTALLATION OF TV BOOTH AND VIDEO LAUNCHING IN CONJUNCTION WITH
“SAMBUTAN JUBLI PERAK 25 TAHUN PENUBUHAN MAHKAMAH-MAHKAMAH SYARIAH”**

REF	DESCRIPTION	QTY	UNIT	RATE	AMOUNT
ATTENTION					
<p>1. VENDORS ARE REQUIRED TO ATTEND THE BRIEFING DURING THE INFORMATION SESSION WHICH WILL BE HELD ON 16 MARCH 2026, 9.00 AM AT THE MAIN LOBBY SYARIAH COURT BUILDING, BANDAR SERI BEGAWAN, BRUNEI DARUSSALAM.</p> <p><u>ATTENDANCE IS COMPULSORY, FAILURE TO ATTEND THE INFORMATION SESSION WILL RESULT IN THE AUTOMATIC CANCELLATION OF THE QUOTATION SUBMITTED.</u></p> <p>2. VENDORS HAVE TO ATTACH:</p> <ul style="list-style-type: none"> a) BROCHURES FOR PROPOSE EQUIPMENTS b) BREAKDOWN PRICE QUOTATION c) BUSINESS CERTIFICATES, d) COMPANY PROFILES, CORRECT MAILING ADDRESS WITH TELEPHONE AND FAX NUMBERS, AND EMAIL ADDRESS e) TAX COMPLIANCE CERTIFICATE (IF APPLICABLE) f) WORK EXPERIENCE OF PREVIOUS PROJECTS <p>3. VENDORS TO PROVIDE BOOTH FACILITIES FOR EXHIBITIONS, INFORMATION DISSEMINATION, AND RELATED ACTIVITIES. THE SCOPE OF SUPPLY SHALL INCLUDE ALL LABOR, EQUIPMENT, MATERIALS, TOOLS, TRANSPORTATION TO CARRY OUT WORK MENTION BELOW, RATE TO INCLUDE MAKING GOOD ANY DISTURBED WORKS, REINSTATEMENT UPON COMPLETION, AND DISPOSE OF ALL DEBRIS TO CONTRACTOR OWN DUMP AREA AS INSTRUCTED BY S.O.</p>					
NO.	DESCRIPTION	QTY	UNIT	RATE	AMOUNT
1	FIRST FLOOR, SYARIAH COURT				
1.1	To provide rental raise platform stage of approximately 6 Meter (L) x 4 Meter (W) x 0.20 Meter (H) inclusive of LED Screen size 6 Meter (L) x 3 Meter (H) , rate to include fabricate, laying, installation of electrical connection and needle punch carpet flooring (silver/grey in colour) with cover which will be remove on the day before the event start.	1	Lot	\$	\$

1.2	To provide rental launching podium for book signing inclusive Printed full color wording and logo positioned at front of the podium	1	Lot	\$	\$
1.3	To provide rental of PA System	1	Lot	\$	\$
1.4	To provide Video Launching (AI/Animated concept) inclusive motion graphics, text animation and music with duration 3 to 5 minutes	1	Lot	\$	\$
1.5	To provide Video Launching of Book Content (AI/Animated) inclusive photo, video, visuals and music with duration 3 to 5 minutes	1	Lot	\$	\$
1.6	To provide rental custom-made standing type TV booth with measurement approximately 2 Meter (L) x 2 Meter (H) x 0.5 Meter (W) (refer to annex 1 for drawing) and 55" Interactive TV with the following minimum requirements as below: 1.6.1 Wall mount of a 55" Interactive TV complete with bracket and accessories 1.6.2 Printed full color canvas design inclusive wording and logo positioned at the top front of the booth 1.6.3 Electrical wiring and connection points for TV complete with cable management 1.6.4 Punch needle carpet (silver/grey in colour) to cover flooring with measurement approximately 2 Meter (L) x 2 Meter (W) for each TV booth 1.6.5 Interactive TV support Microsoft PowerPoint viewer and Video format 1.6.6 Inclusive of installation, design and all other required customized accessories	3	Lot	\$	\$
2.	SECOND FLOOR, SYARIAH COURT				
2.1	To provide rental custom-made standing type TV booth with measurement approximately 2 Meter (L) x 2 Meter (H) x 0.5 Meter (W) (refer to annex 1 for drawing) and 55" Interactive TV with the following minimum requirements as below: 2.1.1 Wall mount of a 55" Interactive TV complete with bracket and accessories 2.1.2 Printed full color canvas design inclusive wording and logo positioned at the top front of the booth 2.1.3 Electrical wiring and connection points for TV complete with cable management	7	Lot	\$	\$

	2.1.4 Punch needle carpet to cover flooring (silver/grey in colour) with measurement approximately 2 Meter (L) x 2 Meter (W) for each TV booth 2.1.5 Interactive TV support Microsoft PowerPoint viewer and Video format 2.1.6 Inclusive of installation, design and all other required customized accessories				
--	---	--	--	--	--

	Total Amount	\$
--	--------------	----

NOTE: THE CLOSING DATE TO BE SUBMITTED THE QUOTATION IS ON **THURSDAY, 26th MARCH 2026 (BEFORE: 2.00 PM)**.

DURATION PERIOD **1 WEEK** TO COMPLETE THE SAID PROJECT BEFORE **THE ACTUAL EVENT ON 19th MAY 2026**

NAME:		COMPANY STAMP
SIGNATURE:		
DATE:		
COMPANY NAME:		

ANNEX 1

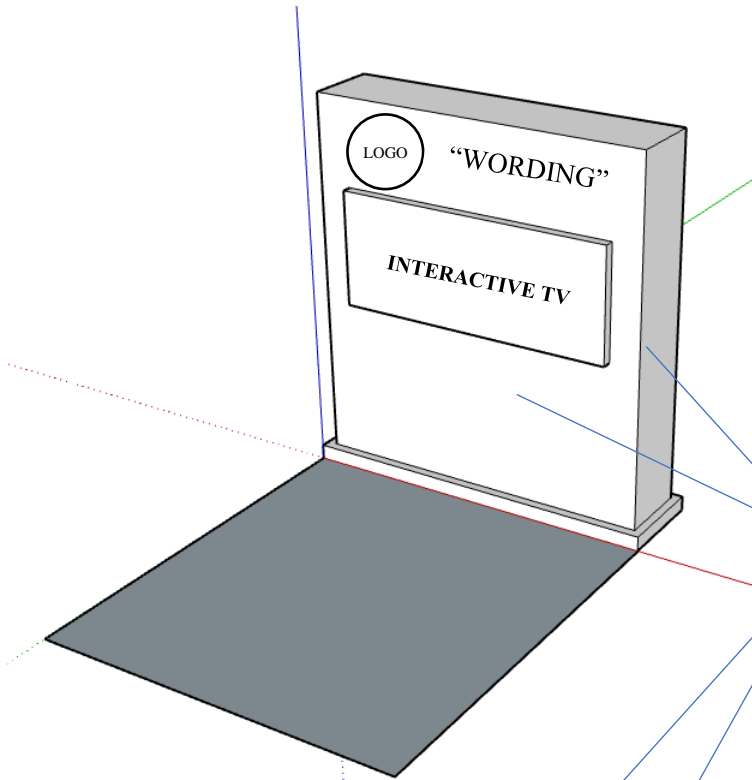

Figure 1 FRONT VIEW

- NOTE:
1. Tv Booth measurement approximate 2M x 2M x 0.5M
 2. Front – Printed Logo and wording
 3. All side - Full Color Printed design
 4. Theme – Islamic Arch Design
 5. Punch needle carpet to cover flooring with measurement approximately 2 Meter (L) x 2 Meter (W)

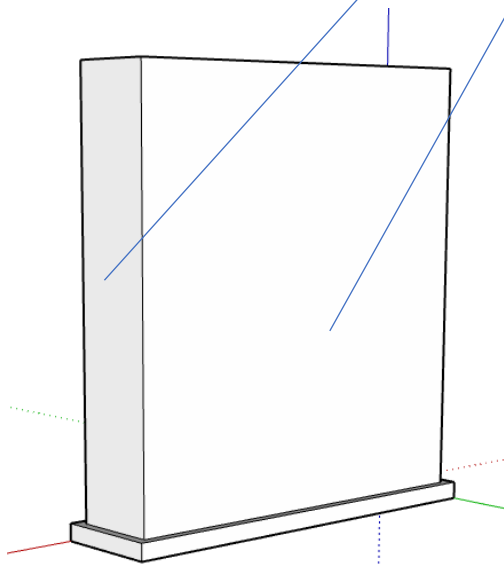

Figure 2 REAR VIEW

BILANGAN SEBUTHARGA: JKN/KEW/SH/23-1.4.8 (2025-2026/8)

**SEBUTHARGA BAGI:
SUPPLY, DELIVERY AND INSTALLATION OF TV BOOTH AND VIDEO LAUNCHING IN
CONJUNCTION WITH “SAMBUTAN JUBLI PERAK 25 TAHUN PENUBUHAN MAHKAMAH-
MAHKAMAH SYARIAH”**

Peraturan Dan Keperluan:

1. Sebut harga ini dibukakan kepada syarikat-syarikat yang mempunyai **Sijil Pendaftaran Perniagaan yang sah** di Negara Brunei Darussalam.
2. Kerajaan Kebawah Duli Yang Maha Mulia Paduka Seri Baginda Sultan Dan Yang Di-Pertuan Negara Brunei Darussalam tidak akan terikat untuk menerima sebutharga yang termurah atau mana-mana sebutharga yang tidak berpatutan.
3. Kerajaan Kebawah Duli Yang Maha Mulia Paduka Seri Baginda Sultan Dan Yang Di-Pertuan Negara Brunei Darussalam berhak untuk membatalkan atau mengubah jumlah skop sebutharga yang dibukakan.
4. Sebutharga ini akan ditutup pada hari **Khamis, 26 Mac 2026, jam 2:00 petang** dan mana-mana sebutharga yang dihadapkan lewat dari tarikh dan masa yang telah ditetapkan adalah dikira tidak sah.
5. Syarikat-syarikat yang ikut serta dalam sebutharga ini hendaklah menyertakan bersama **salinan Pendaftaran Syarikat, Profil Syarikat dan alamat persuratan yang betul dan sah serta nombor talian talipon dan fax.**
6. Syarikat yang ikut serta dalam sebutharga ini dikehendaki untuk mengisikan **borang pengakuan (Declaration Form)** yang menyatakan tiada ikatan dengan mana-mana Syarikat yang ikut serta dalam sebutharga ini.
7. Sebutharga bersama pecahannya yang dihadapkan oleh Syarikat-Syarikat berkenaan hendaklah dinyatakan dengan jelas dan teratur iaitu dalam kadar matawang **Ringgit Brunei (B\$).**
8. Syarikat-syarikat yang ikut serta adalah terikat dengan jumlah nilai sebutharga bersama pecahannya (per item) yang telah dihadapkan dan nilai tersebut tidak boleh diubah oleh Syarikat berkenaan tanpa persuratan rasmi yang sah.
9. (Jika relevan) Syarikat-Syarikat adalah dikehendaki untuk hadir bagi sesi penerangan **(Information Session)** bagi sebutharga berkenaan pada tarikh dan masa yang telah ditetapkan oleh Jabatan ini bagi mendengar penerangan lanjut yang disampaikan oleh **Bahagian Pengurusan Teknologi Maklumat, Jabatan Kehakiman Negara.**

Syarikat-Syarikat yang gagal hadir semasa sesi penerangan **(Information Session)** dan ingin juga ikut serta bagi sebutharga tersebut, maka Syarikat-Syarikat berkenaan adalah dikehendaki untuk menghadapkan bersama surat kesanggupan bagi sebutharga skop kerja berkenaan dan juga telah berpuas hati dengan harga yang telah di tawarkan.

Syarikat yang telah dilantik dan diataskan bagi melaksanakan kerja-kerja perkhidmatan sebutbarga berkenaan adalah dengan serta merta terikat kontrak dengan pihak kerajaan selama tempoh kontrak perkhidmatan yang telah ditetapkan dan jika sekiranya Syarikat yang telah dilantik tidak berkesanggupan untuk meneruskan perkhidmatan kontrak selama tempoh yang diberikan dan hendak mengundurkan diri atas sebab-sebab alasan yang tidak munasabah, maka Jabatan ini tidak teragak-agak untuk membuat teguran secara bertulis **senarai hitam (black list)** kepada Syarikat berkenaan atas kegagalan tidak mematuhi peraturan mahu pun piawaian yang telah ditetapkan oleh kerajaan.

10. **Tempoh sahlaku** sebutbarga yang perlu diberikan oleh Syarikat-syarikat yang ikut ialah tidak kurang dari **9 Bulan**.
11. **Skop kerja** penghantaran yang telah dicadangkan tempat-tempat kawasan nya oleh pihak Mahkamah hendaklah menepati skop dan spesifikasi yang telah ditetapkan dalam sebutbarga, dan mana-mana alternatif dan perubahan pada spesifikasi yang dicadangkan oleh syarikat-syarikat hendaklah dinyatakan dengan jelas dan teratur didalam sebutbarga yang dihadapkan.
12. Alat-alat barang yang dicadangkan yang dibekalkan oleh syarikat-syarikat berkenaan hendaklah sekurang-kurangnya menepati skop dan spesifikasi yang telah ditetapkan dalam sebutbarga dan mana-mana alternatif dan perubahan pada spesifikasi yang dicadangkan oleh syarikat-syarikat hendaklah dinyatakan dengan jelas dan teratur didalam sebutbarga yang dihadapkan.
13. Syarikat yang berjaya adalah bertanggungjawab untuk melaksanakan kesemua skop kerja penghantaran iaitu dari tarikh surat pengesahan penerimaan sebutbarga atau pesanan pembelian (**purchase order / PO**) dikeluarkan oleh pihak Kerajaan.
14. Syarikat yang berjaya adalah bertanggungjawab untuk memastikan semua kerja-kerja yang dibuat hendaklah mengikut skop kerja yang telah diataskan dan memuaskan kehendak pelanggan atau pengguna. Mana-mana Syarikat yang didapati tidak memenuhi atau melanggar sebahagian atau mahu pun keseluruhan peraturan yang disenaraikan diatas, maka sebutbarga yang dihadapkan oleh Syarikat-Syarikat berkenaan akan ditolak.
15. Bagi menjamin pelaksanaan kerja setiap pekerja hendaklah memiliki Permit Kerja (bagi pekerja yang datang dari luar Negara) dan dilindungi oleh insuran.
16. Kerajaan berhak menegur, membantah dan mengarahkan syarikat untuk menukar / membuang pekerja yang didapati berkelakuan tidak sopan atau pada pendapat Kerajaan tidak layak atau cuai dalam melaksanakan tugas kerja mereka. Setiap pekerja syarikat yang ditukar atau diberhentikan hendaklah diganti serta-merta dengan pekerja berkelayakan tertakluk kepada kebenaran Kerajaan.
17. Syarikat hendaklah memastikan yang semua pekerja Syarikat sentiasa kemas dan berpakaian seragam. Pakaian seragam pekerja Syarikat hendaklah dibubuhkan dengan nama Syarikat pada pakaian tersebut.
18. **Elektrik Dan Air (Jika Relevan)**
 - a. Elektrik dan air yang diperlukan untuk kerja-kerja penghantaran disediakan secara percuma oleh Kerajaan. Syarikat hendaklah berusaha untuk mengelakkan

penyalahgunaan dan pembaziran keistimewaan ini dengan menjimatkan penggunaan elektrik dan air bagi keperluan-keperluan yang tertentu sahaja sepertimana dalam skop kerja sebutarga dengan memastikan semua peraturan-peraturan hendaklah dipatuhi oleh pekerja-pekerja berkenaan sepanjang tempoh pelaksanaan diberikan.

- b. Penyambungan ke soket elektrik (Electric Socket) hendaklah dibuat menurut peraturan-peraturan dan langkah-langkah keselamatan yang sedang berkuatkuasa. Apa-apa kerosakan ke atas pendawaian dan pemasangan-pemasangan elektrik pada bangunan ini akibat dari **kecuaian / kesalahan** pekerja syarikat sewaktu dalam pelaksanaan akan dipertanggungjawabkan ke atas syarikat berkenaan.
- c. Pemakaian air melalui penyambungan sementara oleh pihak syarikat hendaklah memastikan peralatan yang digunakan seperti hos hendaklah dalam keadaan baik dan tidak bucor dan juga peralatan-peralatan yang lain.

19. Keselamatan

- a. Atas sebab-sebab keselamatan, syarikat hendaklah mendaftar pekerja-pekerja pada setiap masa kepada Kerajaan seperti berikut:
 - i. **Nama**
 - ii. **Alamat**
 - iii. **Nombor Kad Pengenalan**
 - iv. **Kerakyatan**
 - v. **Jantina dan Umur**
20. Atas Kepentingan keselamatan, Kerajaan berhak untuk mengarahkan pekerja syarikat yang berkenaan untuk diberhentikan untuk melakukan kerja tersebut atas sebab-sebab tertentu sebagai tidak layak atau tidak sesuai untuk diambil bekerja di dalam atau luar bangunan atau kawasan bangunan.
21. **Pas Keselamatan** yang dikeluarkan oleh Kerajaan hendaklah dipakai oleh syarikat pada setiap masa dan juga semasa bekerja di kawasan bertugas.
22. Syarikat hendaklah bertanggungjawab untuk mengambil segala langkah-langkah keselamatan bagi menghindari bahaya terhadap pekerja-pekerja yang berkenaan, kakitangan kerajaan, orang awam dan harta benda yang berada di dalam dan luar bangunan Kerajaan.
23. Peraturan dan keperluan yang disebutkan diatas adalah dijaga dan dilindungi oleh Undang-Undang Negara Brunei Darussalam (Laws of Brunei).

QUOTATION FORM

To: **The Chairman
Quotation Committee,
State Judiciary Department,
Prime Minister's Office,
Brunei Darussalam.**

Date: _____

Sir,

Having examined the Quotation Documents, the receipt of which is hereby duly acknowledge, we, the undersigned, accept the offer for the **SUPPLY, DELIVERY AND INSTALLATION OF TV BOOTH AND VIDEO LAUNCHING IN CONJUNCTION WITH "SAMBUTAN JUBLI PERAK 25 TAHUN PENUBUHAN MAHKAMAH-MAHKAMAH SYARIAH"** in conformity with said Drawings, Specifications and Requirements for the sum of

Brunei Dollars:

(B\$ _____)

We agree to abide by this quotation for a period of **Nine (9) Months** from the deadline of submission of quotation and it shall remain binding upon us and may be accepted at any time before the expiration of that period.

We further agreed to complete all the works stated by this quotation within **1 week** time from the date possession of site or receipt of official Government purchase order / letter of indent.

We understand that you are not bound to accept the lowest or any Quotation you may receive.

Date this _____ days of _____ 2026

Signature : _____

Name : _____
[In the Capacity of Owner]

Duly Authorized to sign Quotation for and on behalf of

Company's Name : _____

Company's Stamp: _____

Address : _____

Witness : _____

Signature : _____



PENGAKUAN INTEGRITI PENENDER
TENDERER'S INTEGRITY DECLARATION

Rujukan Tawaran <i>Tender Reference</i>	
Tajuk <i>Title</i>	
Kementerian / Jabatan <i>Ministry / Department</i>	

Saya/Kami, (Isikan nama setiap pemilik syarikat/pemegang saham di bawah)
I/We (Fill in all the proprietor/shareholders' name below)

Bil. No.	Nama Name	No. Kad Pengenalan Brunei & Warna/ No. Paspot Antarabangsa <i>Brunei Identity Card No. & Colour/International Passport No.</i>	Tandatangan Signature

Beralamat/ *Address:*

dengan ini membuat PENGAKUAN seperti berikut / *make the following DECLARATION:*

1. Saya/Kami yang bernama di atas,
I/We as the name stated above,
adalah pemilik berdaftar sebuah Firma yang bernama
a registered proprietor of

_____, (isikan nama Firma/ *fill in the firm's name*)

dengan alamat perniagaan di,

with its place of business at _____

(atau / or)

ⁱⁱadalah pemegang saham dalam sebuah Syarikat yang bernama
a shareholder in a Company,

_____, dengan alamat berdaftar di / *having its registered
address at*

yang telah menghadapkan Tawaran untuk projek yang disebutkan di atas;
which has submitted a Tender Proposal in the above mentioned project;

2. ⁱⁱⁱSaya/Kami **telah menghantar Penyata Tahunan** kepada Pendaftar Syarikat-Syarikat pada _____ (sila nyatakan tarikh terakhir menghantar Penyata Tahunan berkenaan).
*I/We have **submitted Annual Returns** to Registrar of Companies on _____
(please state the date of latest Annual Returns submitted to Registrar of Companies).*
3. ^{iv}Saya/Kami **tidak memiliki Firma (Firma-Firma) / Syarikat (Syarikat-Syarikat lain;**
(sila lihat nota 3 dan 4 dibawah dan potong jika tidak berkenaan).
***I/We do not own any other firm(s)/ Company(ies);** (see notes 3 and 4 below and delete where appropriate).*
4. ^vSaya/Kami adalah juga **pemilik / pemegang saham** dalam senarai **Firma (Firma-Firma) / Syarikat (Syarikat-Syarikat) yang dinyatakan dalam Lampiran I.**
I/We also the propretor / shareholder in the list of firm(s)/ Company(ies) described at Annex 1.

DAN saya/kami selanjutnya membuat PENGAKUAN bahawa sepanjang pengetahuan saya/kami, Firma (Firma-Firma) / Syarikat (Syarikat-Syarikat) saya/kami yang dinyatakan dalam Lampiran 1 ini, tidak mengemukakan Tawaran untuk projek yang disebutkan diatas.
AND I/We further DECLARE that to the best of my/our knowledge, none of my/our other firm(s)/Company(ies) set out in Annex 1, have submitted a Tender Proposal for this project.

5. Saya/Kami juga membuat PENGAKUAN selanjutnya:
I/We also hereby DECLARE:
 - a. bahawa sepanjang pengetahuan saya/kami, isteri/suami saya/kami atau Firma (Firma-Firma) Syarikat (Syarikat-Syarikat) kepunyaan isteri/suami saya/kami, tidak menghadapkan Tawaran untuk projek yang disebutkan diatas;
that to the best of my/our knowledge, neither my/our spouse or his/her firm(s)/ Company(ies) have submitted a Tender Proposal for the above mentioned project; and
 - b. bahawa saya/kami tidak berpakat sulit dengan Firma (Firma-Firma)/ Syarikat (Syarikat-Syarikat) atau dengan sesiapa dalam menghadapkan Tawaran untuk projek yang disebutkan di atas.
that I/We have not colluded with any other firm(s)/Company(ies) or any other person or entity in submitting the Tender Proposal for the above mentioned project.

6. ^{vi}Saya/Kami seterusnya membuat PENGAKUAN bahawa pemilik-pemilik, Ketua Pegawai Eksekutif dan Pengarah-Pengarah Syarikat yang turut serta dalam tawaran ini bukan dari kalangan pegawai awam yang berkhidmat dengan Kerajaan Kebawah Duli Yang Maha Mulia Paduka Seri Baginda Sultan dan Yang Di-Pertuan Negara Brunei Darussalam.

I/We also DECLARE that neither I nor the other owners of, or the Chief Executive Officer and Directors, as the case may be, of the entity participating in this tender, is/are public officer of the Government of His Majesty The Sultan and Yang Di-Pertuan of Negara Brunei Darussalam.

(Atau / Or)

Saya/Kami sedang berkhidmat dengan Kerajaan Kebawah Duli Yang Maha Mulia Paduka Seri Baginda Sultan dan Yang Di-Pertuan Negara Brunei Darussalam dan sukacita **disertakan surat kebenaran untuk berniaga daripada Jabatan Perdana Menteri.**

*I/We DECLARE that I am/We are public officers and enclose **herewith the letter of approval to engage in business issued by the Prime Minister's Office.***

7. Saya/Kami membuat PENGAKUAN bahawa saya/kami atau mana-mana individu yang mewakili Firma/Syarikat saya/kami akan mematuhi segala peraturan dan undang-undang Negara Brunei Darussalam dan tidak akan melakukan mana-mana kesalahan yang berkaitan dengan perolehan kerajaan seperti yang disertakan di Lampiran 1. Saya/kami akan memastikan bahawa penyertaan/penglibatan syarikat saya/kami dalam sebutbarga/tawaran bagi projek yang disebutkan di atas atau sebarang sebutbarga/tawaran dengan kerajaan adalah secara adil, bersih dan telus.

I/We DECLARE that I/We or any person representing my/our firm/Company will obey all regulations and laws in Brunei Darussalam and will not commit any offence related to government procurement, as reproduced in Annex 1. I/we will ensure that my/our company's participation/involvement in the tender/quotation for the above mentioned project or any other tender/quotation with the government is fair, clean and transparent.

8. Saya/Kami seterusnya membuat PENGAKUAN bahawa saya/kami atau mana-mana individu yang mewakili Firma/Syarikat saya/kami tidak akan menawarkan atau memberi atau bersetuju untuk memberi kepada sesiapa sebarang hadiah, suapan atau balasan dalam bentuk apa pun sebagai dorongan atau ganjaran bagi melakukan atau tidak melakukan atau kerana telah melakukan atau tidak melakukan apa-apa jua perbuatan yang berkaitan dengan mendapatkan atau melaksanakan sebutbarga/tawaran bagi projek yang disebutkan di atas atau sebarang sebutbarga/tawaran dengan Kerajaan. Saya/Kami menyedari sepenuhnya bahawa jika saya/kami atau mana-mana individu yang mewakili Firma/Syarikat saya/kami melanggar pengakuan ini, saya/kami atau mana-mana individu yang mewakili Firma/Syarikat saya/kami telah melakukan atau bersubahat, mencuba, berkomplot untuk melakukan jenayah di bawah Akta Pencegahan Rasuah (Penggag 131), atau Bab 161 hingga 165 dari Kanun Hukuman Jenayah (Penggag 22) dibaca bersama Bab 109 atau Bab 120B atau Bab 511 dari Kanun yang sama seperti disertakan di Lampiran 1.

I/We also DECLARE that I/We or any person representing my/our firm/Company will not offer or give or agree to give to any person any gift, gratification or consideration of any kind as an inducement or reward for doing or forbearing to do or for having done or forborne to do any action in relation to the obtaining or execution of the tender/quotation for the above mentioned project or any other tender/quotation with the government. I/We am/are fully aware that if I/We or any person representing my/our firm/Company breached this declaration, I/We or any person representing my/our firm/Company shall have committed or abetted, attempted, conspired to commit an offence under the Prevention of Corruption Act (Cap. 131) or Section 161 to 165 of the Penal Code (Cap. 22) read with Section 109 or Section 120B or Section 511 of the same as reproduced in Annex 1.

9. Saya/Kami bersetuju bagi pengakuan di atas. Jika sekiranya saya/kami atau mana-mana individu yang mewakili Firma/Syarikat saya/kami didapati melanggar syarat-syarat di atas, maka saya/kami sebagai wakil syarikat bersetuju tindakan-tindakan berikut diambil:
I/We agree to the declaration as above. In the event I/we or any person representing my/our firm/Company found in violation of the terms above, I/we, as representative of the company have agreed the following actions to be taken:
- i. Penarikan balik tawaran kontrak bagi tawaran/sebutharga yang disebutkan di atas; atau
The withdrawal of the contract for the above tender/quotation; or
 - ii. Penamatan kontrak bagi tawaran/sebutharga yang disebutkan di atas;
Termination of the above tender/quotation;
 - iii. Lain-lain tindakan tatatertib mengikut Peraturan Perolehan Kerajaan yang berkuat-kuasa; dan
Other disciplinary action in accordance with the Government Procurement Regulations in force; and
 - iv. Tindakan undang-undang mengikut undang-undang Negara Brunei Darussalam
Legal action in accordance to the Law of Brunei Darussalam.
10. Saya/Kami menyedari sepenuhnya, jika saya/kami memberi maklumat yang palsu bagi pengakuan ini, saya/kami akan melakukan kesalahan yang boleh didakwa di bawah Kanun Hukuman Jenayah Bab 177 dan Bab 182 yang disertakan di LAMPIRAN I.
I/We fully aware that if I/We gave any information which is false, I/We committing an offence for which I/We liable to prosecution under the Penal Code. I/We also aware of Section 177 and 182 of the Penal Code reproduced below in Annex 1.
11. Saya/Kami juga difahamkan bahawa Firma/Syarikat saya/kami tidak akan dipertimbangkan bagi mengikuti Tawaran projek ini sekiranya sebarang maklumat dalam pengakuan ini tidak benar.
I/We also understand that my/our firm/Company will be disqualified for this tender in the event any information given herein is found to be false.
12. Saya/Kami memberi kuasa kepada _____ untuk menandatangani surat pengakuan ini sebagai pihak saya/kami sendiri, dan sebagai wakil saya/kami untuk **mengikatkan saya/kami dan Penender** kepada perkara-perkara yang dinyatakan dalam Surat Pengakuan Integriti ini.
*I/We hereby authorize _____ to sign this Tenderer's Integrity Declaration on my/our behalf and also on behalf of the Tenderer to **bind ourselves and the Tenderer** to the matters set out in this declaration.*

Bersama ini dilampirkan Surat Perwakilan Kuasa bagi saya/kami mewakili syarikat seperti tercatat di atas untuk membuat pengisytiharan ini.
Attached herewith Letter of Representation for me/us to represent the company as noted above to make this declaration.

Pada hari ini _____ haribulan _____, 20____

Dated this day _____ of _____, 20____

(Nama dan Tandatangan)

(Name and Signature)

^{vii} **(Pemilik Syarikat / CEO / Pengarah)**

(The Owner of Co / CEO / Director)

(Cop Syarikat)

(Company Stamp)

ⁱ Masukkan disini jika orang yang membuat pengakuan adalah pemilik atau adalah seorang pemilik berdaftar Syarikat atau Nama Perniagaan

Fill in here if an Owner of a Business Name

ⁱⁱ Masukkan disini jika orang yang membuat pengakuan adalah pemegang saham dalam sebuah Syarikat (Sdn Bhd)

Fill in here if a shareholder in a Company (Sdn Bhd)

ⁱⁱⁱ Hanya untuk diisi oleh Syarikat Berhad atau Syarikat Sendirian Berhad sahaja

To be fill by Limited or Private Limited Company only

^{iv} Potong perenggan 3 jika orang yang membuat pengakuan TIDAK memiliki Firma-Firma / Syarikat-Syarikat lain

If you DO NOT own other firms/Companies, please delete paragraph 3

^v Potong perenggan 3 jika orang yang membuat pengakuan TIDAK memiliki Firma-Firma / Syarikat-Syarikat lain

If you DO NOT own other firms/Companies, please delete paragraph 3

^{vi} Potong perenggan 2 jika orang yang membuat pengakuan adalah pemilik atau pemegang saham dalam Firma-Firma / Syarikat-Syarikat lain

If you the Owner or Shareholder of other firms/Companies, please delete paragraph 2

^{vii} Potong Perenggan yang tidak berkenaan

Delete where inapplicable

^{viii} *Hendaklah ditandatangani oleh Pemilik Syarikat atau Ketua Pegawai Eksekutif atau Pengarah.*

Must be signed by the Owner of Co or CEO or Director

LAMPIRAN I
ANNEX I

Mengikut perenggan 3 dalam pengakuan di atas, saya/kami menghadapkan senarai Firma (Firma-Firma) yang saya/kami menjadi pemiliknya seperti berikut:

Pursuant to paragraph 3 of the above declaration, I/We submit the following list of Firm(s) which I/We the proprietor of:

No	Nama / Name	Firma / Firm
1		
2		
3		
4		
5		
6		
7		
8		
9		
10		

Mengikut perenggan 3 dalam pengakuan di atas, saya/kami menghadapkan senarai Syarikat (Syarikat-Syarikat Sendirian Berhad) yang saya/kami menjadi pemiliknya seperti berikut:

Pursuant to paragraph 3 of the above declaration, I/We submit the following list of Company(ies) which I/We a shareholder of:

No	Nama / Name	Syarikat / Company
1		
2		
3		
4		
5		
6		
7		
8		
9		
10		

Bab 177 Kanun Hukuman Jenayah (Penggala 22 Undang-Undang Negara Brunei Darussalam)
Section 177 of the Penal Code (Cap 22 of the Laws of Brunei)

177. Barang siapa, yang terikat di sisi undang-undang untuk memberi maklumat mengenai apa-apa perkara kepada mana-mana penjawat awam, telah memberikannya sebagai benar, maklumat mengenai perkara itu yang dia tahu atau mempunyai sebab untuk mempercayai sebagai palsu, boleh dihukum penjara sehingga 6 bulan, atau denda sehingga \$4,000, atau kedua-duanya sekali, atau, jika maklumat yang dia terikat di sisi undang-undang untuk memberi itu adalah mengenai sesuatu kesalahan yang dilakukan atau untuk mencegah sesuatu kesalahan daripada dilakukan, atau bagi penangkapan seorang pesalah, boleh dihukum penjara sehingga 2 tahun, atau dengan denda, atau dengan kedua-duanya.

Whoever, being legally bound to furnish information on any subject to any public servant, as such, furnishes, as true, information on the subject which he knows or has reason to believe to be false, shall be punished with imprisonment for a term which may extend to 6 months, or with fine which may extend to \$4,000, or with both; or, if the information which he is legally bound to give respects the commission of an offence, or is required for the purpose of preventing the commission of an offence, or in order to the apprehension of an offender, with imprisonment for a term which may extend to 2 years, or with fine, or with both

Bab 182 Kanun Hukuman Jenayah (Penggala 22 Undang-Undang Negara Brunei Darussalam)
Section 182 of the Penal Code (Cap 22 of the Laws of Brunei)

182. Barang siapa memberi kepada seseorang penjawat awam apa-apa maklumat yang diketahui atau dipercayai sebagai palsu, dengan maksud menyebabkan, atau dengan mengetahui bahawa kemungkinan akan menyebabkan penjawat awam tersebut:-

Whoever gives to any public servant any information which he knows or believes to be false, intending thereby to cause, or knowing it likely that he will thereby cause, such public servant:-

- (a) melakukan atau meninggalkan apa-apa perkara yang penjawat awam itu seharusnya tidak melakukan atau tidak meninggalkan sekiranya keadaan yang sebenar, berkenaan dengan hal yang dimaklumkan itu, telah diketahui; atau
to do or omit anything which such public servant ought not do or omit if the true state of facts respecting which such information is given were known by him; or

- (b) menggunakan kuasanya yang sah disisi undang-undang yang mendatangkan kecederaan atau gangguan kepada seseorang.
to use the lawful power of such public officer to the injury or annoyance of any person.

Akan menerima hukuman penjara sehingga 6 bulan atau didenda sebanyak \$4,000.00 atau dengan kedua-duanya.
shall be punished with imprisonment of either description for a term which may extend to 6 months, or with fine which may extend to \$4,000.00 or with both.

Bab 6(b) Akta Pencegahan Rasuah (Penggag 131 Undang-Undang Negara Brunei Darussalam)
Section 6(b) Prevention of Corruption Act (Cap 131 of the Laws of Brunei)

- 6(b) Jika sesiapa jua dengan secara tidak jujur memberi atau bersetuju memberi atau menawarkan sebarang suapan kepada mana-mana agen sebagai dorongan atau ganjaran kerana melakukan atau menahan diri dari melakukan, atau kerana telah melakukan atau menahan diri dari melakukan apa jua perbuatan berhubung dengan hal-hal atau urusan orang yang utamanya, atau kerana memberi atau menahan diri dari memberi atau tidak memberi pertolongan kepada sesiapa pun jua berhubung dengan hal-hal atau urusan orang yang utamanya;
If any person corruptly gives or agrees to give or offers any gratification to any agent as an inducement or reward for doing or forbearing to do, or for having done or forborne to do any act in relation to his principal's affairs or business, or for showing or forbearing to show favour or disfavour to any person in relation to his principal's affairs or business;

maka ia adalah bersalah dan hukuman: Denda \$30,000 and penjara 7 tahun.
he shall be guilty of an offence and penalty: A fine of \$30,000.00 and to imprisonment for 7 years.

Bab 6(c) Akta Pencegahan Rasuah (Penggag 131 Undang-Undang Negara Brunei Darussalam)
Section 6(c) Prevention of Corruption Act (Cap 131 of the Laws of Brunei)

- 6(c) Jika sesiapa jua dengan setahunnya memberi kepada seseorang agen atau jika seorang agen dengan setahunnya menggunakan dengan tujuan untuk menipu orang yang utamanya, sebarang resit, kira-kira atau dokumen lain bersabit dengan mana orang yang utama itu mempunyai kepentingan, dan yang mengandungi sebarang kenyataan yang tidak benar atau salah atau tidak sempurna dalam mana-mana perkara mustahak, dan yang pada pengetahuannya adalah dimaksudkan untuk mengelirukan orang yang utama itu,
If any person knowingly gives to an agent, or if an agent knowingly uses with intent to deceive his principal, any receipt, account or other document in respect of which the principal is interested, and which contains any statement which is false or erroneous or defective in any material particular, and which to his knowledge is intended to mislead the principal,

maka ia adalah bersalah dan hukuman: Denda \$30,000 dan penjara 7 tahun
he shall be guilty of an offence and penalty: A fine of \$30,000.00 and to imprisonment for 7 years.

Bab 9(a) Akta Pencegahan Rasuah (Penggag 131 Undang-Undang Negara Brunei Darussalam)
Section 9(a) Prevention of Corruption Act (Cap 131 of the Laws of Brunei)

- 9(a) Seseorang yang dengan tujuan untuk memperolehi daripada mana-mana badan awam sesuatu kontrak bagi menjalankan sebarang kerja, memberikan sebarang perkhidmatan, melakukan sesuatu, atau membekalkan sebarang benda, perkakas atau bahan, menawarkan sebarang suapan kepada mana-mana orang yang telah membuat sesuatu tawaran (tender) bagi kontrak itu, sebagai dorongan atau ganjaran kerana penarikan balik tender itu;
A person who, with intent to obtain from any public body a contract for performing any work, providing any service, doing anything, or supplying any article, material or substance, offers any gratification to any person who has made a tender for the contract, as an inducement or a reward for his withdrawing the tender;

maka ia adalah bersalah dan hukuman: Denda \$30,000 and penjara 7 tahun.
shall be guilty of an offence and penalty: A fine of \$30,000.00 and to imprisonment for 7 years.

Bab 9(b) Akta Pencegahan Rasuah (Penggag 131 Undang-Undang Negara Brunei Darussalam)
Section 9(b) Prevention of Corruption Act (Cap 131 of the Laws of Brunei)

- 9(b) Seseorang yang memujuk atau menerima sebarang suapan sebagai dorongan atau ganjaran kerana penarikan balik suatu tawaran yang telah dibuatnya bagi suatu kontrak,
A person who solicits or accepts any gratification as an inducement or a reward for his withdrawing a tender made by him for contract,

maka ia adalah bersalah dan hukuman: Denda \$30,000 dan penjara 7 tahun
shall be guilty of an offence and penalty: A fine of \$30,000.00 and to imprisonment for 7 years.

Bab 161 Kanun Hukuman Jenayah (Penggag 22 Undang-Undang Negara Brunei Darussalam)
Section 161 of the Penal Code (Cap 22 of the Laws of Brunei)

161. Barangsiapa, yang menjadi atau menjangka akan menjadi seorang penjawat awam, menerima atau mendapat, atau bersetuju menerima atau mencuba mendapat, daripada seseorang, untuk dirinya atau untuk seseorang lain, apa-apa jua suapan, kecuali bayaran di sisi undang-undang, sebagai suatu galakan atau hadiah bagi melakukan atau supaya jangan melakukan apa-apa perbuatan rasmi, atau bagi memberi atau supaya jangan memberi, kemudahan atau kepayahan kepada seseorang, atau bagi memberi atau mencuba memberi apa-apa perkhidmatan atau halangan kepada seseorang, pada menjalankan kerja-kerja rasminya, dengan Kerajaan atau dengan seseorang penjawat awam,

Whoever, being or expecting to be a public servant, accepts or obtains, or agrees to accept, or attempts to obtain from any person, for himself or for any other person, any gratification whatever, other than legal remuneration, as a motive or reward for doing or forbearing to do any official act, or for showing or forbearing to show in the exercise of his official functions, favour or disfavour to any person, or for rendering or attempting to render any service or disservice to any person, with Government, or with any public servant as such,

hendaklah dihukum dengan penjara selama tempoh yang boleh sampai tujuh tahun dan denda.
shall be punished with imprisonment for a term which may extend to 7 years and with fine.

Bab 162 Kanun Hukuman Jenayah (Penggalt 22 Undang-Undang Negara Brunei Darussalam)
Section 162 of the Penal Code (Cap 22 of the Laws of Brunei)

162. Barang siapa menerima atau mendapat, atau bersetuju menerima atau mencuba mendapat, daripada seseorang, untuk dirinya atau untuk seseorang lain, apa-apa jua suapan, sebagai suatu galakan atau hadiah bagi mendorong, dengan secara tidak jujur atau menyalahi undang-undang, seseorang penjawat awam supaya melakukan atau jangan melakukan sesuatu perbuatan rasmi, atau supaya memberi kemudahan atau kepayahan kepada seseorang, atau supaya memberi atau mencuba memberi apa-apa perkhidmatan atau halangan kepada seseorang, pada menjalankan kerja-kerja rasmi penjawat awam itu, dengan Kerajaan, atau dengan seseorang penjawat awam, sebagai yang demikian,
Whoever accepts or obtains, or agrees to accept or attempts to obtain, from any person, for himself or for any other person, any gratification whatever as a motive or reward for inducing, by corrupt or illegal means, any public servant to do or to forbear to do any official act or in the exercise of the official functions of such public servant to show favour or disfavour to any person, or to render or attempt to render any service or disservice to any person with the Government, or with any public servant, as such,

hendaklah dihukum dengan penjara selama tempoh yang boleh sampai tujuh tahun dan denda.
shall be punished with imprisonment for a term which may extend to 7 years and with fine.

Bab 163 Kanun Hukuman Jenayah (Penggalt 22 Undang-Undang Negara Brunei Darussalam)
Section 163 of the Penal Code (Cap 22 of the Laws of Brunei)

163. Barang siapa menerima atau mendapat, atau bersetuju menerima atau mencuba mendapat, daripada seseorang, untuk dirinya atau untuk seseorang lain, apa-apa jua suapan, sebagai suatu galakan atau hadiah bagi mendorong, dengan cara menjalankan pengaruh peribadi, seseorang penjawat awam supaya melakukan atau jangan melakukan sesuatu perbuatan rasmi, atau supaya memberi kemudahan atau kepayahan kepada seseorang, atau supaya memberi atau mencuba memberi apa-apa perkhidmatan atau halangan kepada seseorang, pada menjalankan kerja-kerja rasmi penjawat awam itu, dengan Kerajaan, atau dengan seseorang penjawat awam, sebagai yang sedemikian,
Whoever accepts or obtains, or agrees to accept or attempts to obtain, from any person, for himself or for any other person, any gratification whatever, as a motive or reward for inducing, by the exercise of personal influence, any public servant to do or to forbear to do any official act, or in the exercise of the official functions of such public servant to show favour or disfavour to any person, or to render or attempt to render any service or disservice to any person with the Government, or with any public servant, as such,

hendaklah dihukum dengan penjara selama tempoh yang boleh sampai tujuh tahun dan denda.
shall be punished with imprisonment for a term which may extend to 7 years and with fine.

Bab 164 Kanun Hukuman Jenayah (Penggalt 22 Undang-Undang Negara Brunei Darussalam)
Section 164 of the Penal Code (Cap 22 of the Laws of Brunei)

164. Barang siapa, yang menjadi seorang penjawat awam, yang berkenaan dengannya salah satu kesalahan yang ditakrifkan dalam dua bab terakhir itu dilakukan, menyubahati kesalahan itu,
Whoever, being a public servant, in respect of whom either of the offences defined in the last 2 preceding sections is committed, abets the offence,

hendaklah dihukum dengan penjara selama tempoh yang boleh sampai tujuh tahun dan denda.
shall be punished with imprisonment for a term which may extend to 7 years and with fine.

Bab 165 Kanun Hukuman Jenayah (Penggalt 22 Undang-Undang Negara Brunei Darussalam)
Section 165 of the Penal Code (Cap 22 of the Laws of Brunei)

165. Barang siapa yang menjadi penjawat awam, menerima atau mendapat, atau bersetuju menerima atau mencuba mendapat, untuk dirinya atau untuk seseorang lain, sesuatu benda yang berharga, dengan tiada balasan atau dengan suatu balasan yang ia ketahui tidak mencukupi, daripada seseorang yang ia ketahui telah, atau sedang, atau mungkin ada kena mengena dalam apa-apa pembicaraan atau urusan yang telah dijalankan, atau yang akan dijalankan, oleh penjawat awam itu, atau yang ada apa-apa perhubungan dengan kerja-kerja rasminya sendiri atau dengan kerja-kerja rasmi seorang penjawat awam yang di bawahnya ia bekerja, atau daripada seseorang yang ia ketahui sebagai ada kepentingan atau bersangkutan dengan orang yang ada kena mengena demikian itu,
Whoever, being a public servant, accepts or obtains, or agrees to accept or attempts to obtain, for himself or for any other person, any valuable thing, without consideration, or for a consideration which he knows to be inadequate, from any person whom he knows to have been, or to be, or to be likely to be concerned in any proceeding or business transacted or about to be transacted by such public servant, or having any connection with the official functions of himself or of any public servant to whom he is subordinate, or from any person whom he knows to be interested in or related to the person so concerned,

hendaklah dihukum dengan penjara tidak melebihi 7 tahun dan denda.
shall be punished with imprisonment for a term which may extend to 7 years and with fine.

Bab 109 Kanun Hukuman Jenayah (Penggagal 22 Undang-Undang Negara Brunei Darussalam)
Section 109 of the Penal Code (Cap 22 of the Laws of Brunei)

109. Barangsiapa yang menyubahati sesuatu kesalahan hendaklah jika perbuatan yang disubahati itu dilakukan oleh sebab subahat itu, dan tiada peruntukan yang nyata dibuat oleh Kanun ini berkenaan dengan seksaan bagi subahat itu, diseksa dengan seksaan yang diperuntukkan bagi kesalahan itu.
Whoever abets any offence shall, if the act abetted is committed in consequences of the abetment, and no express provision is made by this Code for the punishment of such abetment, be punished with the punishment provided for the offence.

Bab 120B Kanun Hukuman Jenayah (Penggagal 22 Undang-Undang Negara Brunei Darussalam)
Section 120B of the Penal Code (Cap 22 of the Laws of Brunei)

120B. (1) Barang siapa menjadi satu pihak dalam suatu pakatjahat jenayah bagi melakukan suatu kesalahan yang boleh dihukum dengan bunuh, atau penjara selama tempoh dua tahun atau lebih, hendaklah jika tiada apa-apa peruntukan yang nyata ditetapkan oleh Kanun ini berkenaan dengan hukuman bagi pakatjahat itu, dihukum sama seperti seolah-olah ia telah menyubahati kesalahan itu.

(1) Whoever is a party to a criminal conspiracy to commit an offence punishable with death, or imprisonment for a term of 2 years or upwards, shall, where no express provision is made in this Code for the punishment of such a conspiracy, be punished in the same manner as if he had abetted such offence.

(2) Barang siapa menjadi satu pihak dalam suatu pakatjahat jenayah yang lain daripada pakatjenayah bagi melakukan suatu kesalahan yang boleh dihukum sebagaimana yang tersebut di atas, hendaklah dihukum dengan penjara sepuluh tahun dan denda.

(2) Whoever is a party to a criminal conspiracy other than a criminal conspiracy to commit an offence punishable as aforesaid shall be punishable with for 10 years and with fine.

Bab 511 Kanun Hukuman Jenayah (Penggagal 22 Undang-Undang Negara Brunei Darussalam)
Section 511 of the Penal Code (Cap 22 of the Laws of Brunei)

511. Barang siapa mencuba melakukan sesuatu kesalahan yang boleh dihukum di bawah Kanun ini atau di bawah mana-mana undang-undang bertulis yang lain dengan penjara, denda atau sebatan atau dengan campuran hukuman-hukuman itu, atau mencuba menyebabkan kesalahan itu dilakukan, dan dalam percubaan itu membuat apa-apa perbuatan bagi melakukan kesalahan itu, hendaklah jika tiada peruntukan yang nyata dibuat di bawah Kanun ini atau di bawah undang-undang bertulis yang lain itu, mengikut mana yang berkenaan, bagi hukuman percubaan itu, dihukum dengan hukuman yang ada diperuntukkan bagi kesalahan itu:

Dengan syarat bahawa apa-apa tempoh penjara yang dikenakan tidaklah boleh lebih daripada setengah daripada tempoh yang lama sekali diperuntukkan bagi kesalahan itu.

Whoever attempts to commit an offence punishable by this Code or by any other written law with imprisonment, fine or whipping or with a combination of such punishments, or attempts to cause such an offence to be committed, and in such attempt does any act towards the commission of the offence, shall, where no express provision is made by this Code or by such other written law, as the case may be, for the punishment of such attempt, be punished with such punishment as is provided for the offence:

Provided that any term of imprisonment imposed shall not exceed one half of the longest term provided for the offence.

Peraturan 12(a) dari Peraturan 12, Peraturan-Peraturan Pegawai-Pegawai Kerajaan (Kelakuan dan Tatatertib), Akta Suruhanjaya Perkhidmatan Awam (Penggagal 83 Undang-Undang Negara Brunei Darussalam)
Regulation 12(a) from Regulation 12 of Public Officers (Conduct and Discipline) Regulations, Public Service Commission Act (Chapter 83 of the Laws of Brunei)

12(a) Pegawai-Pegawai dan keluarga-keluarga mereka adalah ditegah daripada menerima hadiah-hadiah (selain daripada hadiah-hadiah daripada sahabat-sahabatnya sendiri atau waris-waris) samada yang berupa wang, barang-barang, tambang-tambang percuma atau faedah-faedah yang lain, dan daripada memberi hadiah-hadiah yang sedemikian.
Officers and their families are prohibited from receiving presents (other than gifts of personal friends or relatives) whether in the shape of money, goods, free passages or other pecuniary benefits, and from giving such presents.

*Pengakuan Integriti Penender.
Tenderer's Integrity Declaration.*

Note: These offences are subject to other and amended legislation, which are given from time to time.